

• 눈이나 귀 근처에서 발사하지 말 것 • 잘못 사용 시 실명에 이를 수 있음 • 총의 파괴력을 증가시키기 위하여 구조를 바꾸거나 고치지 말 것
• 사용 대상 연령에 맞는 제품외는 사용하지 말 것 • 사격시에는 필히 보안기구(보안경, 고글 마스크등)를 착용할 것

● 구성품

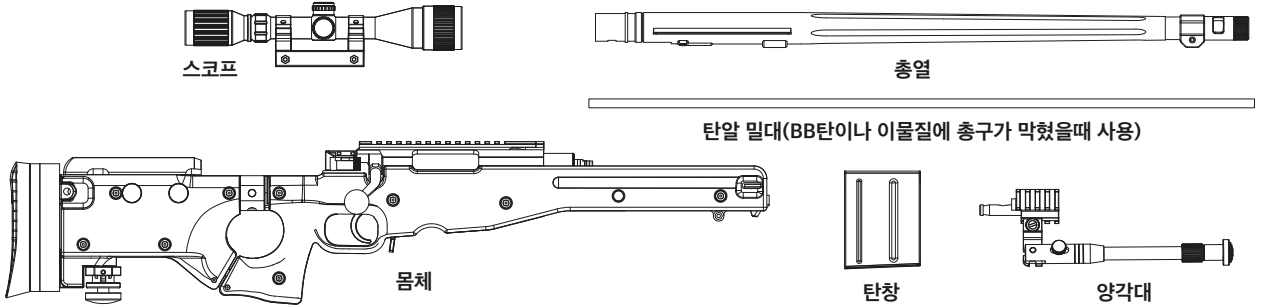

● 결합 방법

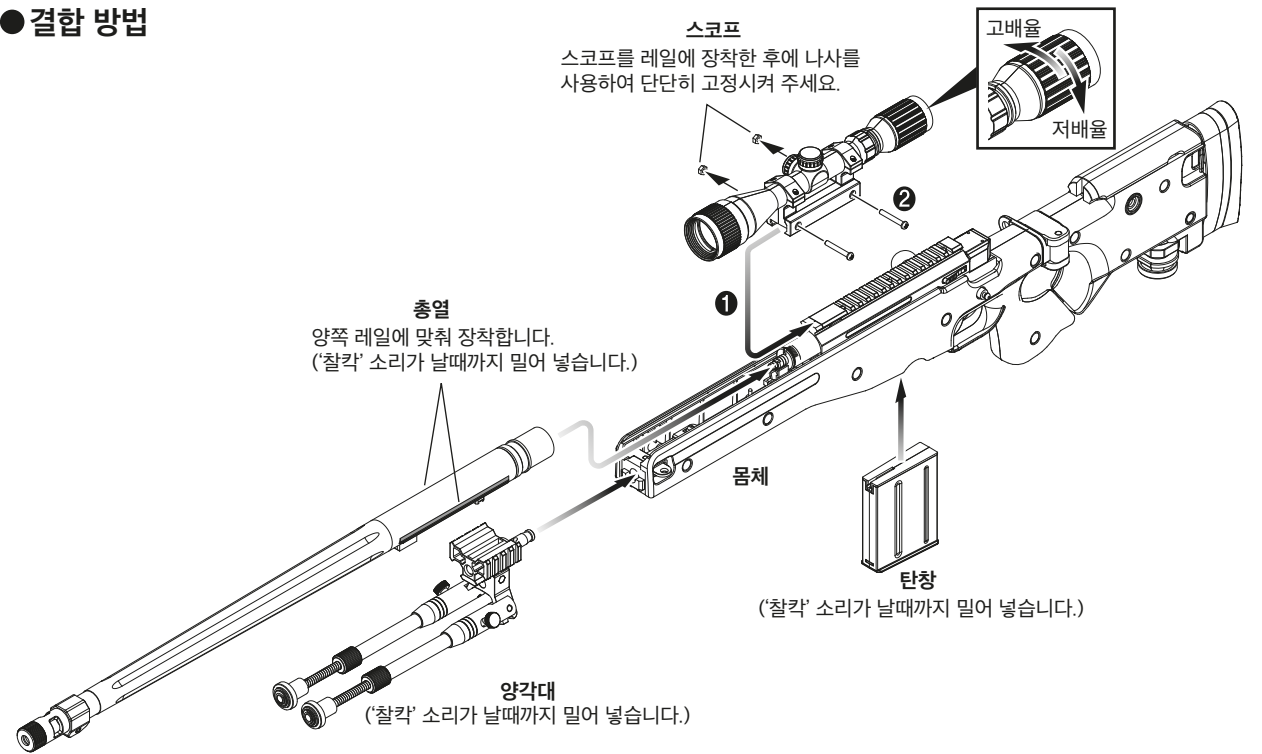

● 각부의 명칭

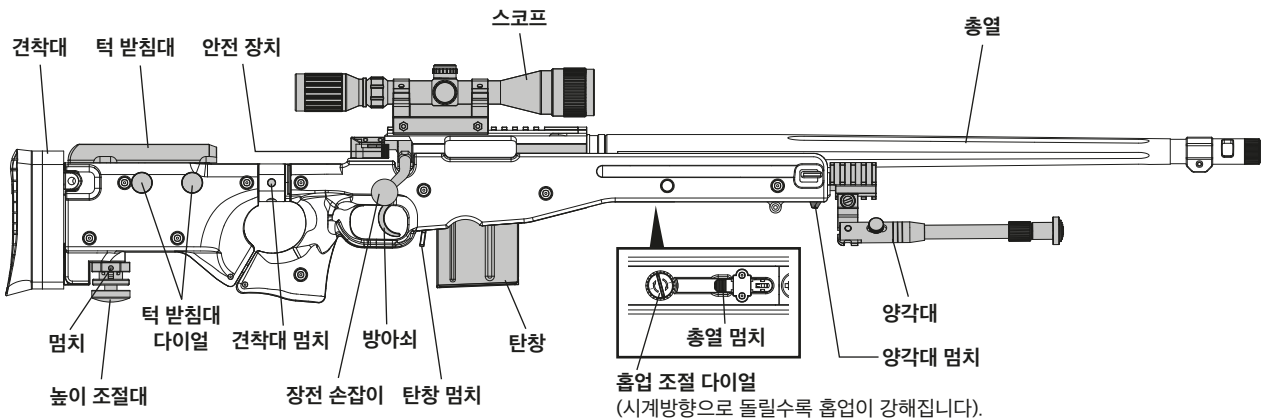

※무리하게 많은 BB탄을 넣으면 고장의 원인이 되므로 정해진 양을 넣어주세요. BB탄을 넣을 때 이물질이 들어가지 않도록 주의하십시오.

● 탄창의 사용방법

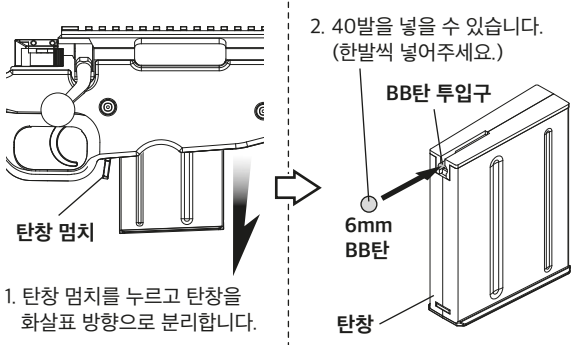

1. 탄창 멈치를 누르고 탄창을 화살표 방향으로 분리합니다.

2. 40발을 넣을 수 있습니다. (한발씩 넣어주세요.)

● 턱 받침대 사용방법

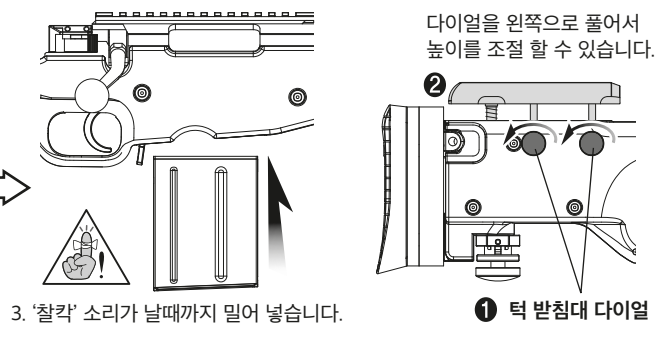

다이얼을 왼쪽으로 풀어서 높이를 조절 할 수 있습니다.

1 턱 받침대 다이얼

● 양각대 사용방법

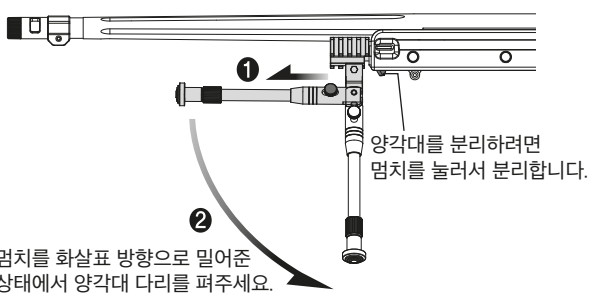

멈치를 화살표 방향으로 밀어준 상태에서 양각대 다리를 펴주세요.

● 총열 분리방법

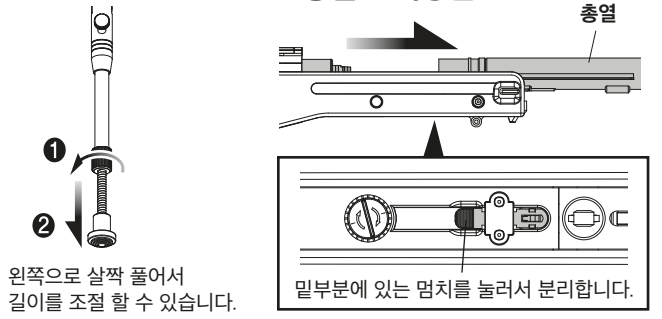

왼쪽으로 살짝 풀어서 길이를 조절 할 수 있습니다.

● 접이식 견착대 사용방법

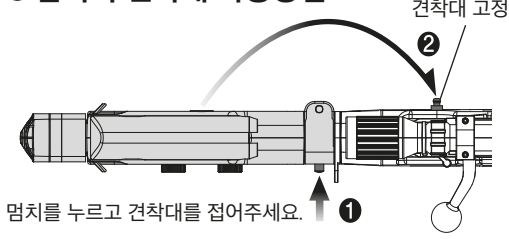

멈치를 누르고 견착대를 접어주세요.

● 안전 장치 사용방법

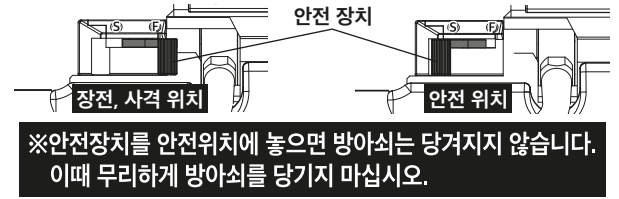

※안전장치를 안전위치에 놓으면 방아쇠는 당겨지지 않습니다. 이때 무리하게 방아쇠를 당기지 마십시오.

● 높이 조절대 사용방법

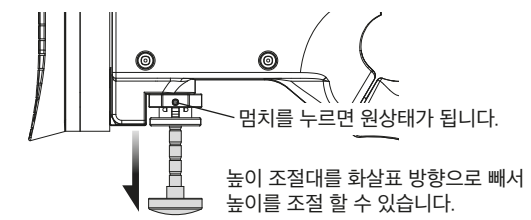

높이 조절대를 화살표 방향으로 빼서 높이를 조절 할 수 있습니다.

● 장전 방법

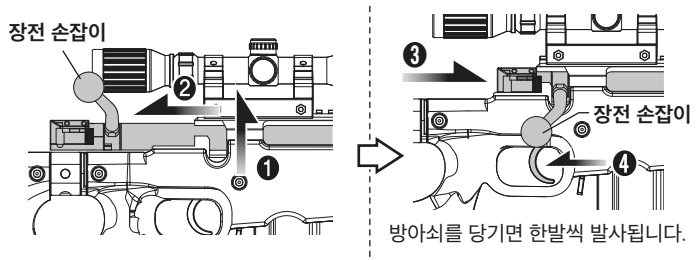

장전 손잡이를 그림처럼 순서대로 당겼다가 다시 원위치해 주세요.

방아쇠를 당기면 한발씩 발사됩니다.

사격하지 않을 때에는 안전장치가 안전위치에 있는지 확인합니다.

흡입

에어건의 사거리를 연장시키는 방법중의 하나로 격발시 BB탄에 일정한 방향(상단)으로 회전을 주어 탄의 비행거리를 연장시키는 방식입니다. 그림과 같이 흡입챔버는 상단부의 흑이 있어 BB탄이 챔버를 통과하여 상단방향으로 회전을 하게 됩니다. 흡입의 효과는 챔버의 구조 및 재질에 있으며 아카데미 챔버는 연질 특수고무를 사용하여 보다 높은 흡입의 효과를 느낄 수 있습니다.

